

Technical Bulletin • Bulletin Technique • Boletín Técnico



2400-4001



2401-5006

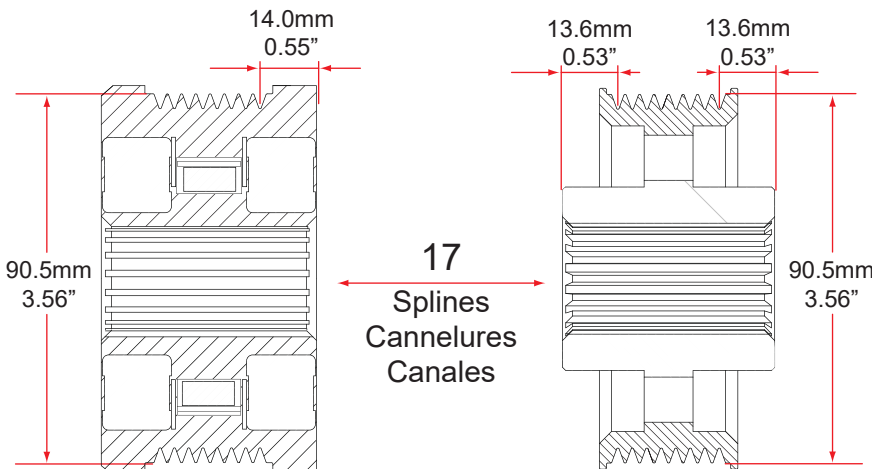

8-Groove Replacement Pulleys
For Heavy Duty Alternators*

Poulies de Remplacement à 8 gorges
Pour alternateurs lourds*

Poleas de Reemplazo 8-Ranuras
Para Alternadores de trabajo pesado*

***Compatible only with DelStar Series 300 & 400 and Delco Remy 50DN type Alternators.**

***Compatible uniquement avec les alternateurs de type DelStar séries 300 et 400 et Delco Remy 50DN.**

***Compatible solo con Alternadores DelStar Series 300 & 400 y Delco Remy 50DN.**

When replacing a C.E. Niehoff alternator with a DelStar 300 or 400 Series, this type of pulley must be used. The old pulley from the C.E. Niehoff alternator cannot be re-used.

Si vous remplacez un alternateur C.E. Niehoff avec un DelStar séries 300 ou 400, ce type de poulie doit être utilisé. La vieille poulie du alternateur C.E. Niehoff ne peut pas être réutilisé.

Cuando se reemplaza un alternador C.E. Niehoff con uno DelStar Series 300 o 400, se debe usar este tipo de polea. La polea vieja del alternador C.E. Niehoff no se puede reutilizar.

DIXIE	Type Tipo	Grooves Nervures Ranuras	Dimensions Dimensiones	OEM	
2400-4001	Clutch Embrayage Embrague	8	<p>A: 34mm B: 96mm C: 30mm</p>	Cummins	3924978
2401-5006	Standard* Estandard*			New Flyer	6325515 6361939

♦ with 11 holes / avec 11 orifices / con 11 huecos